

PLASMA MADE[®]

breathe better, live better.

PlasmaMade E-Technology Filter

Instructions for use

Instrucciones de uso

Notice d'utilisation



North America

GUC1225

plasmamade.com



NA-V1.0-2025

EN Instructions for use	3 - 14
ES Instrucciones de uso	15 - 26
FR Notice d'utilisation	27 - 38

Table of content

Introduction	4
Safety instructions	5
Safety information	6
Packaging	7
Operation	7
Maintenance	8
Installation instructions	8
Mounting instructions	9
Malfunction	11
Environment-friendly waste processing	12
Technical data	13

Pictograms used

-  Belangrijk om te weten
-  Tip

Introduction

Thank you for purchasing a PlasmaMade E-Filter.

The PlasmaMade E-Filter is intended to filter airborne odor particles, fine dust particles, pollen and micro-organisms (house dust mites, bacteria, viruses and fungi) from the air. If the source of the smell is still present, the PlasmaMade E-Filter cannot remove the smell completely (i.e. if you are still cooking or the kitchen has not been cleaned). Harmful gases (carbon monoxide etc.) cannot be removed by the PlasmaMade E-Filter. The PlasmaMade E-Filter features an OACS (Ozone Active Control System) and an IACS (Ionization Active Control System) to meet the latest, strictest safety standards.

 The PlasmaMade E-Filter creates ozone while using the range hood for air cleaning. The amount depends on the time you use the filter. When the filter is placed in a well-ventilated room, the amount will be within safety standards. This process can cause a slight ionization smell.

 Please read the separate safety instructions carefully before using the filter.

Read this manual before using the filter and keep it in a safe place for future use.

You can find the most recent version of the instructions for use on our website.

Safety instructions

- Use the PlasmaMade E-Filter only in combination with a range hood with metal grease filters (due to fire retardation).
- Use the filter only in well-ventilated rooms to ensure the supply of oxygen-rich air. The standards for this are stipulated in the building regulations.
- Never place a PlasmaMade E-Filter in an enclosed non-ventilated room!
- Never insert anything into the filter, as there is a risk of shock.
- Never handle the filter or power adapter with wet hands.
- Never use the filter if the filter or the mains adapter are damaged, contact us immediately.
- This filter can be used by children aged 8 years and older and persons with reduced physical, sensory, or mental capacity or lack of experience and knowledge, when they are supervised or have received instructions on the safe use of the filter and understand the dangers.
- Children must not play with the filter.
- Cleaning and maintenance should not be done by children.
- PlasmaMade E-Filter type GUC1225 is designed for consumer applications only.
- Use a maximum of 1 PlasmaMade E-Filter per room.
- High flames, frying or flambéing below an extractor unit is strongly advised against. Overheated oil in a pan under the extractor unit is a fire hazard.
- Never block the air inlet and/or air outlet. Prior to cleaning or other maintenance, disconnect the unit from the power supply.
- Use only a 110-120V power outlet.
- After installing the filter, make sure that the mains adapter remains accessible for disconnection.
- Use the filter only with the power adapter provided.
- Before cooking, make sure that you turn on the range hood to a low setting. The filter will turn on automatically and adjust to the airflow. When cooking, use your range hood at the lowest possible setting, at which your cooking vapors and smoke are all captured by your range hood's airflow.

- Keep your range hood on at a low setting after you are done cooking so that the E-Filter can remove any remaining contaminants and odors in the air. If an odor source is still present, keep the range hood running so that your PlasmaMade E-Filter will continue to remove it from the air.
- The service life of your E-Filter is approximately 9000 hours. With an average use of 2 hours per day, the lifespan is about 12.5 years.

Safety information

Caution: Disconnecting the electrical plug is the only way to remove power from this device. Other switches on the equipment are only functional switches and are not suitable for disconnecting this device from the power source.

Always ventilate when using recirculation.

Packaging

Open the packaging and remove the PlasmaMade E-Filter from the packaging. Check the filter for defects before fitting. Keep the box for possible return until after checking it is operating correctly. Afterward, ensure the waste packaging materials are disposed of responsibly.

The box contains the following parts:

- PlasmaMade E-Filter GUC1225
- Installation and user manual
- Mains adapter with 1.5 meters (60") of flex fitted with a plug
- Mounting adapter Ø125 mm (4.92"), art.nr. 23
- 3 Plugs ø 5 mm.
- 3 Screws DIN 7981, ø 4.2 x 25 mm
- Mounting bracket, art. 021 and art. 022
- Mounting adapter ø 152 mm (6") to ø 150 mm. (5.91") art. 024

Operation

The PlasmaMade E-Filter features the Active Air Controlled System which is a sensor that responds to airflow. When you turn on the range hood, the PlasmaMade E-Filter is automatically activated. The indicator lights on the top of the filter show the activation and deactivation of the filter.

- A. Red indicator light: connected to the mains power.
- B. Blue indicator light: air flow indication, the filter is working.

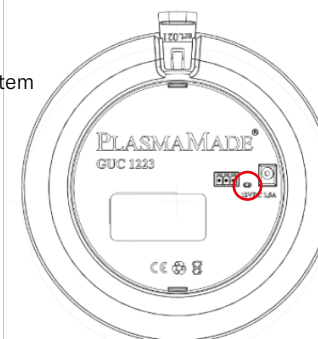

Maintenance

If the PlasmaMade E-Filter is installed as directed, it requires little maintenance. The PlasmaMade E-Filter is cleaned automatically as soon as it is put into operation. Should the exterior or sensor become soiled, it can be easily cleaned using a vacuum cleaner, after disconnecting the electrical plug from power. No parts need to be replaced periodically. You should always follow your hood's maintenance instructions. The grease filters must be of good quality. They must also be cleaned regularly. This will prevent contamination of the PlasmaMade E-Filter.

Installation instructions

The PlasmaMade E-Filter can be used on almost all existing and new installed extractor units. You need a power outlet within a suitable distance. (110 V and grounding not necessary).

In addition, the extraction unit must be suitable for recirculation (the duct or space where the filter is placed must have an opening through which the filtered air can be returned back into the room). We do not recommend these openings to be directed at the wall or ceiling. Provide a gap of at least 500mm (19.69") between surrounding surfaces.



Attention!

It is important that the filtered air only leaves the chimney where the filter is installed through this opening/grille/reduced plinth and does not escape through cracks, other openings, cabinets, or drawers. The range hood will not recirculate the air correctly as the airflow is no longer constant.

If you are placing the PlasmaMade E-Filter in a chimney that is not completely airtight or where the discharged air can exit through multiple areas other than the chimney exhaust, make sure the filter is placed in an airtight enclosure that is ducted to the exhaust opening/grille/plinth.

If your range hood has a built-in damper system, remove before installing.

Mounting instructions

Mounting the exhaust unit

The extractor hood must be installed according to the guidelines for recirculation. For this, see the manual for your extractor hood.

Mounting on the motor housing

Mount the PlasmaMade Filter carefully and level on the motor housing turning the clamping ring clockwise. If necessary, use the supplied screw to secure the clamping ring. Place the power adapter in the PlasmaMade E-Filter (at the top) and into the wall socket. After activating the extractor hood motor, the filter starts working automatically. The light turns blue.

Step 1A

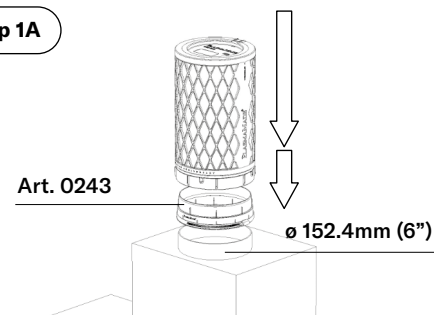

Step 1B

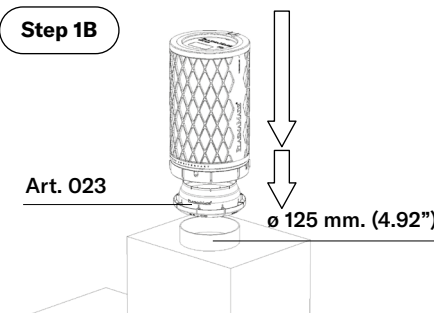

Step 2

Rotate ring to install

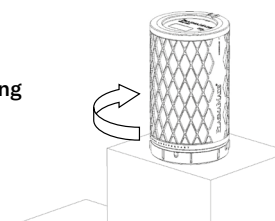

Step 3

Install the plug in the socket

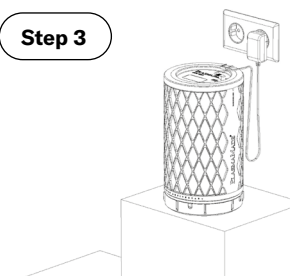

Wall mounting

Using a bubble level, draw a perpendicular line where you want to attach the filter with wall bracket. Use the wall bracket to determine the drilling positions and attach the wall bracket (art.022) to the wall by means of supplied plugs and screws 4.2 x 25 mm. The Plasmamade filter can be mounted on this.

Step 1

Mount the bracket against the wall

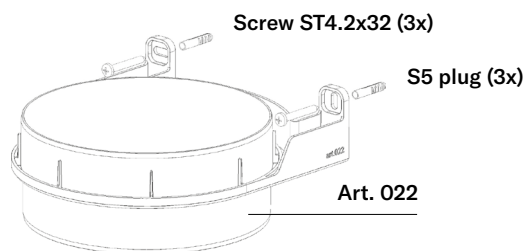

Step 2

Place the device on the mounting bracket

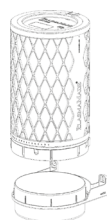

Step 3

Rotate ring to install

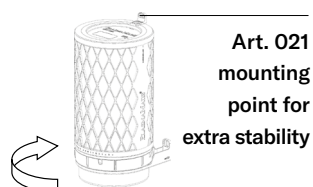

Step 4

Install the tube

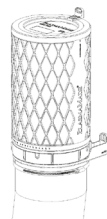

Step 5

Install the plug in the socket



Tube and mounting material for the tube not included

Malfunction

Improper repairs are dangerous, and you have the risk of an electric shock! If the device is defective, unplug it and contact the customer service service@plasmamade.com.

Malfunction	Possible cause	Solution
The device does not work.	The plug is not inserted in the socket.	Put the plug into the wall socket
	Power cut.	Check whether other kitchen equipment is working.
	Tripped electrical breaker.	Check whether the breaker has been tripped and reset if necessary.
Red light flashing.	Overloading of filter.	Remove power from the filter temporarily, thereafter the electronics will reset itself.
Blue light flashing during the operating mode.	The maximum continuous cleaning time of the filter is reached.	Turn the hood off. You can re-enable the hood after 1-2 minutes.
Light keeps flashing.	The maximum lifetime of the filter is reached.	Purchase a new filter.

When there is no effect after trying the above, please contact customer service.

Environment-friendly waste processing



Waste electrical products should not be disposed of with household waste. Please recycle where facilities exist. Check with your Local Authority or retailer for recycling advice.

The PlasmaMade E-Filter complies with and is marked according to the European directive on Waste Electrical and Electronic Equipment (WEEE).

Technical data

outer diameter \varnothing 165 mm. (6.50")

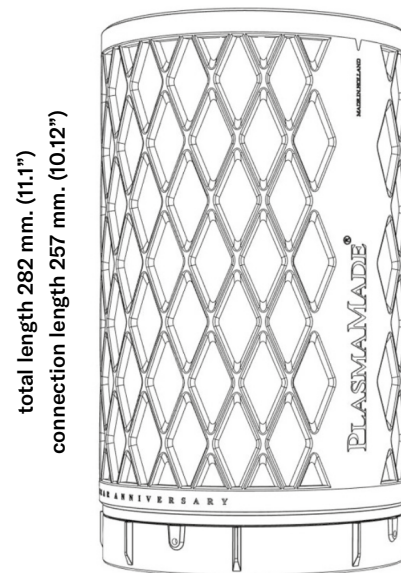

total length 282 mm. (11.1")
connection length 257 mm. (10.12")

connection \varnothing 147 - 151 (5.79 - 5.95 ")
and \varnothing 121 - 125 mm. (4.76 - 4.92")

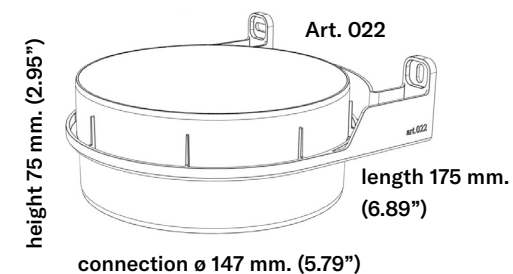

height 75 mm. (2.95")

Art. 022

length 175 mm.
(6.89")

connection \varnothing 147 mm. (5.79")

Art. 023

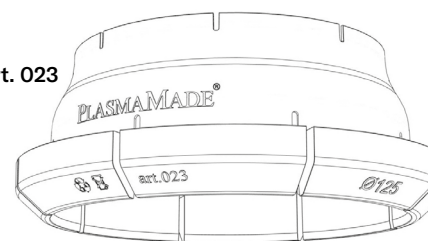

height 59 mm. (1.14")

connection \varnothing 121 - 125 mm. (4.76 - 4.92")

EU, UK, USA and Canada

The PlasmaMade GUC1225 have been tested against the relevant harmonized/designated standards and are in conformity with the essential requirements and other relevant requirements of the Radio Equipment Directive (RED) (2014/53/ EU) and of the Radio Equipment Regulations (RER) (S.I. 2017/1206).

The product with its current module inside, is entitled to carry the CE and UKCA Marks, and a formal Declaration of Conformity (DoC) is available on the product web page which is reachable from www.plasmamade.com

Technology	Bluetooth LE	IEEE 802.11b/g/n (20/40MHz)
Freq Range	2402-2480 MHZ (40channels)	2412-2472 MHZ (13/9 channels)
Freq Band		
Pmax1	4.3 dBm	15.8 dBm





The 8 hr TWA ozone for this product is 0.0235 ppm when tested in a ASHRAE 52.2 conforming test duct. Refer to safety instructions in the manual for more information.

Instrucciones de uso

Contenido

Introducción	16
Instrucciones de seguridad	17
Información de seguridad	18
Embalaje	19
Operación	19
Mantenimiento	20
Instrucciones de instalación	20
Instrucciones de montaje	21
Avería	23
Tratamiento de residuos respetuoso con el medio ambiente	24
Datos técnicos	25

Pictogramas utilizados

-  Información importante
-  Consejo

Introducción

Gracias por comprar un PlasmaMade E-Filter.

El PlasmaMade E-Filter está pensado para filtrar del aire partículas de olor, partículas finas de polvo, polen y microorganismos (ácaros del polvo doméstico, bacterias, virus y hongos). Si la fuente del olor sigue activa, el PlasmaMade E-Filter no puede eliminar el olor por completo (por ejemplo, si sigue cocinando). Los gases nocivos (monóxido de carbono, etc.) no pueden ser eliminados por el PlasmaMade E-Filter. El PlasmaMade E-Filter cuenta con OACS (Sistema de Control Activo de Ozono) e IACS (Sistema de Control Activo de Ionización) para cumplir con las últimas y más estrictas normas de seguridad.



El PlasmaMade E-Filter utiliza ozono cuando se utiliza la campana extractora para la limpieza del aire. La cantidad depende del tiempo de uso del filtro. Cuando el filtro se coloca en una habitación bien ventilada, la cantidad estará dentro de la norma de seguridad establecida. Este proceso puede provocar un ligero olor a ionización..



Lea atentamente las instrucciones de seguridad separadas antes de utilizar el.

Lea este manual antes de utilizar el filtro y guárdelo en un lugar seguro para su uso futuro.

Encontrará la versión más reciente de las instrucciones de uso en nuestro sitio web.

Instrucciones de seguridad

- Utilice el PlasmaMade E-Filter sólo en combinación con una unidad extractora con filtros de grasa metálicos (debido a la retardación del fuego).
- Utilice el filtro sólo en habitaciones bien ventiladas para garantizar el suministro de aire rico en oxígeno. Las normas al respecto están estipuladas en la normativa de construcción.
- No coloque nunca un PlasmaMade E-Filter en una habitación cerrada sin ventilación.
- No introduzca nunca nada en el , ya que existe riesgo de descarga eléctrica.
- No manipule nunca el filtro ni el adaptador de corriente con las manos mojadas.
- No utilice nunca el filtro si el filtro o el adaptador de red están dañados, póngase en contacto con nosotros inmediatamente.
- Este filtro puede ser utilizado por niños a partir de 8 años y personas con capacidad física, sensorial o mental reducida o con falta de experiencia y conocimientos, cuando estén supervisados o hayan recibido instrucciones sobre el uso seguro del filtro y comprendan los peligros.
- Los niños no deben jugar con el filtro.
- La limpieza y el mantenimiento no deben ser realizados por niños.
- PlasmaMade E-Filter tipo GUC1225 está diseñado únicamente para aplicaciones de consumo.
- Utilice un máximo de 1 PlasmaMade E-Filter por habitación.
- Se desaconseja encarecidamente encender fuego, freír o flambear debajo de una unidad extractora. El aceite sobrecalentado en una sartén debajo de la unidad extractora constituye un peligro de incendio.
- No bloquee nunca la entrada ni la salida de aire. Antes de proceder a la limpieza u otro tipo de mantenimiento, desconecte la unidad de la red eléctrica.
- Utilice únicamente una toma de corriente de 110-120 voltios.
- Después de instalar el filtro, asegúrese de que el adaptador de red queda accesible para su desconexión.
- Utilice el filtro sólo con el adaptador de corriente suministrado.
- Antes de cocinar, asegúrese de encender la campana extractora y, por lo tanto, también el filtro, en una baja. Cuando cocine, utilice el extractor en la posición más baja posible, con los vapores de la cocción incluidos, por supuesto, en el flujo de aire del extractor.

- Asegúrese de que el filtro permanezca encendido el tiempo suficiente después de la cocción en un ajuste bajo para eliminar todos los olores. Cuando la fuente de olor sigue presente, el PlasmaMade E-Filter continúa eliminando el olor.
- La vida útil es de aproximadamente 9.000 horas. Con un uso medio de 2 horas al día, la vida útil es de unos 12,5 años.

Información de seguridad

Atención: El enchufe de alimentación es el principal dispositivo de desconexión. Otros interruptores en el equipo son sólo interruptores funcionales y no son adecuados para desconectar el equipo de la fuente de alimentación.

Ventile siempre cuando utilice recirculación.

Embalaje

Abra el embalaje y extraiga el PlasmaMade E-Filter del mismo. Compruebe que el filtro no presenta defectos antes de colocarlo. Conserve la caja para una posible devolución hasta después de comprobar el correcto funcionamiento. Después, asegúrese de que los residuos de materiales de embalaje se eliminan de forma responsable utilizando.

La caja contiene las siguientes piezas:

- PlasmaMade E-Filter GUC1225
- Manual de instalación y uso
- Adaptador de red con 1.5 metros de flexo provisto de enchufe
- Adaptador de montaje Ø125 mm, art.nr. 23
- 3 Tapones ø 5 mm
- 3 Tornillos DIN 7981, ø 4.2 x 25 mm
- Montaje, art .021 en art. 022
- Adaptador de montaje ø 152 mm (6") a ø 150 mm. (5.91") art. 024

Operación

El PlasmaMade E-Filter cuenta con el Active Air Controlled System que es un sensor que responde al flujo de aire. Cuando se enciende la campana extractora, el PlasmaMade E-Filter se activa automáticamente. Las luces indicadoras de la parte superior del filtro muestran la activación y desactivación del filtro.

- A. Indicador luminoso rojo: conectado a la red .
- B. Luz indicadora azul: indicación de flujo de aire, el filtro está funcionando.

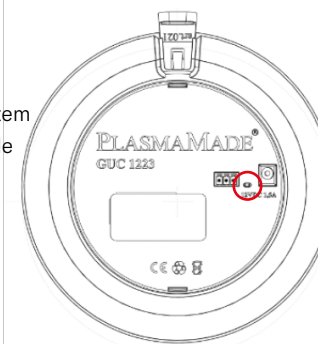

Mantenimiento

Suponiendo que el PlasmaMade E-Filter se instale según las instrucciones, requiere poco mantenimiento. El PlasmaMade E-Filter se limpia automáticamente en cuanto se pone en funcionamiento. Si el exterior o el sensor se ensucian, pueden limpiarse fácilmente con un aspirador. No es necesario sustituir ninguna pieza periódicamente. Debe seguir siempre las instrucciones de mantenimiento de su campana.

Los filtros de grasa deben ser de buena calidad. También deben limpiarse con regularidad. Esto evitará la contaminación del PlasmaMade E-Filter.

Instrucciones de instalación

El PlasmaMade E-Filter puede utilizarse en casi todos los extractores existentes y de nueva instalación. Necesita una toma de corriente a una distancia adecuada. (110 V y toma de tierra no son necesarios).

Además, la unidad de extracción debe ser apta para la recirculación (el conducto o espacio donde se coloque el filtro debe tener una abertura a través de la cual el aire filtrado pueda volver a la habitación). No recomendamos que estas aberturas estén orientadas hacia la pared o el techo. Deje un espacio de al menos 500mm (19.69") entre ellas.



¡Atención!

Es importante que el aire filtrado sólo salga de la habitación donde está instalado el filtro a través de esta abertura/rejilla/zócalo reducido y no escape por grietas, otras aberturas, armarios o cajones. El principio de recirculación se interrumpe entonces, el flujo de aire deja de ser constante.

Si va a colocar el PlasmaMade E-Filter en una habitación que no es completamente hermética y en la que el aire descargado puede salir no sólo a través de una rejilla/zócalo reducido, sino también por otras vías, asegúrese

Instrucciones de montaje

Montaje de la unidad de escape

La campana extractora debe instalarse siguiendo las directrices de recirculación. Para ello, consulte el manual de su campana extractora.

Montaje en la carcasa del motor

Monte el Filtro PlasmaMade con cuidado y nivelado en la carcasa del motor girando el anillo de sujeción en el sentido de las agujas del reloj. Si es necesario, utilice el tornillo suministrado para fijar el anillo de sujeción. Coloque el adaptador de corriente en el PlasmaMade E-Filter (en la parte superior) y en la toma de corriente. Después de activar el motor de la campana extractora, el filtro empieza a funcionar automáticamente. La luz se vuelve azul.

Paso 1A

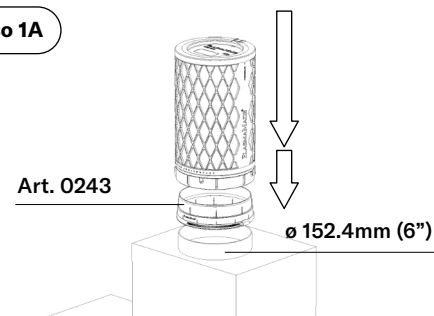

Paso 1B

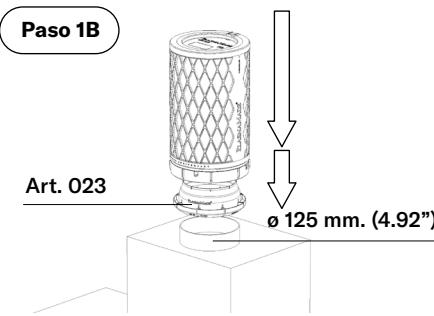

Paso 2

Gire el anillo para instalar

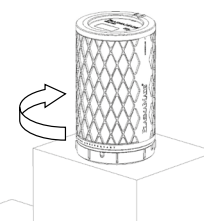

Paso 3

Instale el enchufe en la toma

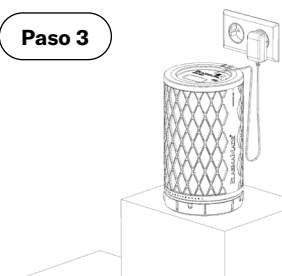

Montaje en pared

Con ayuda de un nivel de burbuja, trace una línea perpendicular donde desee fijar el filtro con soporte mural. Utilice el soporte mural para determinar las posiciones de perforación y fije el soporte mural (art.022) a la pared mediante los tacos y tornillos 4,2 x 25 mm suministrados. Sobre éste se puede montar el filtro Plasmamade.

Paso 1

Monte el soporte contra la pared

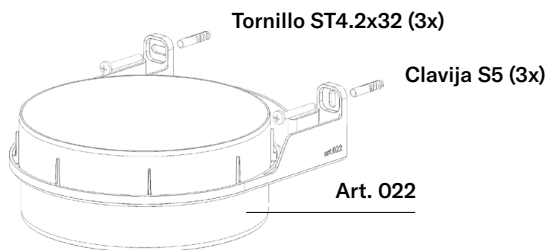

Paso 2

Coloque el dispositivo en el soporte de montaje

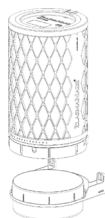

Paso 3

Gire el anillo para instalar

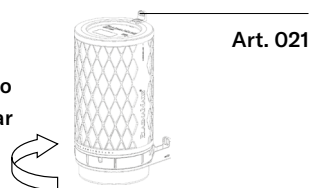

Paso 4

Instale el tubo

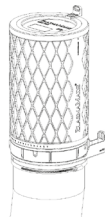

Paso 5

Instalar el enchufe en la toma



Tube and mounting material for the tube not included

Avería

Las reparaciones inadecuadas son peligrosas, ¡corre el riesgo de sufrir una descarga eléctrica! Si el aparato está defectuoso, desenchúfelo y póngase en contacto con el servicio de atención al cliente service@plasmamade.com.

Avería	Posible causa	Solución
El aparato no funciona.	El enchufe no está insertado en la toma.	Inserte el enchufe en la toma de corriente
	Corte de electricidad.	Comprueba si los demás equipos de cocina funcionan.
	Fusible fundido.	Compruebe en su punto central de electricidad si el fusible del aparato está intacto.
Luz roja intermitente.	Sobrecarga del filtro.	Desconecte temporalmente la alimentación del filtro, a partir de entonces la electrónica se restablecerá sola.
Luz azul intermitente durante el modo de funcionamiento.	Se alcanza el tiempo de limpieza del filtro.	Apague la campana. Puede volver a activar la campana después de 1-2 minutos.
La luz sigue parpadeando.	Se alcanza la vida útil máxima del filtro.	Compre un filtro nuevo.

Cuando no haya solución después de intentar lo , póngase en contacto con el servicio de atención al cliente.

Tratamiento de residuos respetuoso con el medio ambiente



Los residuos de productos eléctricos no deben eliminarse con la basura doméstica. Recicle donde haya instalaciones para ello. Consulte a las autoridades locales o a su distribuidor para obtener información sobre reciclaje.

El PlasmaMade E-Filter cumple y está marcado de acuerdo con la directiva europea sobre Residuos de Aparatos Eléctricos y Electrónicos (RAEE). (WEEE).

Datos técnicos

diámetro exterior \varnothing 165 mm. (6.50")

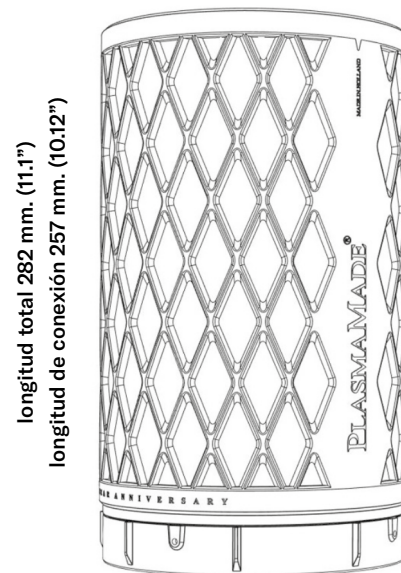

longitud total 282 mm. (11.1")
longitud de conexión 257 mm. (10.12")

conexión \varnothing 147 - 151 (5.79 - 5.95 ")
y \varnothing 121 - 125 mm. (4.76 - 4.92")

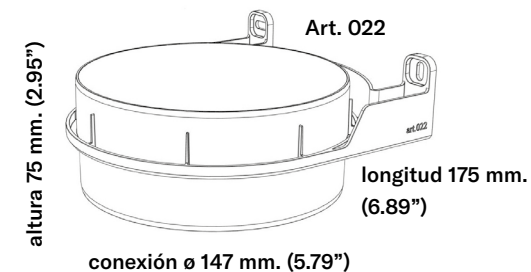

altura 75 mm. (2.95")

Art. 022

longitud 175 mm.
(6.89")

conexión \varnothing 147 mm. (5.79")

Art. 023

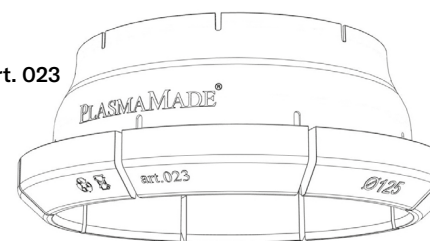

altura 59 mm. (1.14")

conexión \varnothing 121 - 125 mm. (4.76 - 4.92")

UE, Reino Unido, EE. UU. y Canadá

Los PlasmaMade GUC1225 han sido probados con las normas armonizadas/designadas pertinentes y son conformes con los requisitos esenciales y otros requisitos pertinentes de la Directiva sobre equipos radioeléctricos (RED) (2014/53/UE) y del Reglamento sobre equipos radioeléctricos (RER) (S.I. 2017/1206).

El producto con su módulo actual en el interior, tiene derecho a llevar las marcas CE y UKCA, y una declaración formal de conformidad (DoC) está disponible en el producto página web accesible desde www.plasmamade.com

Tecnología	Bluetooth	LE IEEE 802.11b/g/n (20/40MHz)
Frecuencias	2402-2480 MHZ (40 canales) 2	412-2472 MHZ (13/9 canales)
Frecuencia		
Banda		
Pmax1	4.3 dBm	15.8 dBm





El ozono TWA de 8 horas para este producto es de 0,0235 ppm al probarse en un conducto de prueba conforme a la norma ASHRAE 52.2. Consulte las instrucciones de seguridad del manual para obtener más información.

Notice d'utilisation

Sommaire

Introduction	28
Consignes de sécurité	29
Informations de sécurité	30
Emballage	31
Fonctionnement	31
Entretien	32
Instruction d'installation	32
Instructions de montage	33
Pannes	35
Déchets et environnement	36
Données techniques	37

Icônes utilisées

-  Belangrijk om te weten
-  Tip

Introduction

Merci d'avoir choisi le PlasmaMade E-Filtre.

Le PlasmaMade E-Filtre est destiné à filtrer les particules odorantes en suspension dans l'air, les fines particules de poussière, les pollens et les micro-organismes (acariens, bactéries, virus et moisissures) de l'air. Le PlasmaMade E-Filtre ne pourra cependant pas éliminer entièrement une odeur tant que la source de celle-ci demeure active, par exemple pendant que quelqu'un est en train de cuisiner. Le PlasmaMade E-Filtre n'élimine pas les gaz nocifs tels que le monoxyde de carbone. Le PlasmaMade E-Filtre a OACS (Ozon Active Control System) et IACS (Ionisation Active Control System) afin qu'il réponde aux dernières normes de sécurité les plus strictes.



Le PlasmaMade E-Filtre utilise de l'ozone tout en utilisant la hotte aspirante pour le nettoyage de l'air. Le montant dépend de la durée d'utilisation du filtre. Lorsque le filtre est placé dans un environnement bien ventilé, la concentration reste dans les limites de norme de sécurité. Ce processus peut provoquer une légère odeur d'ionisation.



Veillez lire attentivement les consignes de sécurité fournies séparément avant toute utilisation du filtre.

Lisez attentivement cette notice d'utilisation avant d'utiliser le filtre et rangez-la en lieu sûr pour la consulter ultérieurement.

Vous pouvez trouver la version la plus récente de le mode d'emploi sur notre site Web.

Consignes de sécurité

- Le PlasmaMade E-Filtre doit uniquement être mis en œuvre sur une hotte d'aspiration avec des filtres à graisse métalliques (retardation d'incendie).
- Garantissez toujours une ventilation suffisante pour l'apport d'oxygène. Consultez sur ce point les instructions de votre cuisinière.
- Ne placez jamais un PlasmaMade E-Filtre dans une zone fermée et non ventilée!
- Ne jamais enfoncer quoi ce soit à l'intérieur de l'appareil, vous risqueriez un choc électrique.
- Ne maniez jamais ni l'appareil, ni l'adaptateur réseau, avec les mains mouillées.
- N'utilisez jamais l'appareil si l'adaptateur réseau, ou l'appareil lui-même, est endommagé.
- Cet appareil peut être utilisé par un enfant de 8 ans et plus et les personnes avec une capacité physique réduit, sensorielle ou capacité mental ou manque d'expérience ou de connaissance s'ils sont surveillés ou en leur donnant des instructions pour la sécurité d'utilisation de l'appareil et pour en comprendre les dangers.
- Les enfants ne doivent pas jouer avec cet appareil.
- Le nettoyage ou l'entretien ne doivent pas être effectués par des enfants.
- PlasmaMade E-Filtre type GUC1225 a été développé uniquement à l'usage du consommateur privé.
- Utilisez au maximum 1 filtre à plasma par pièce.
- Sous une hotte d'aspiration, il est fortement déconseillé de laisser brûler des flammes élevées, la friture ou de flamber des mets. L'huile surchauffée sous une hotte d'aspiration forme un danger d'incendie.
- Ne jamais bloquer les orifices d'aspiration et de soufflage d'air.
- Prière de nettoyer ou autre maintenance, cet appareil doit être débranché des prises électriques.
- Brancher sur une prise réseau de 110-120 volt uniquement.
- Installez l'appareil de telle façon que l'adaptateur réseau reste accessible pour déconnexion après l'installation.
- Utiliser exclusivement cet appareil avec un adaptateur AC.
- Avant de cuisiner, assurez-vous d'allumer la hotte aspirante et donc également le filtre sur un réglage bas. Lors de la cuisson, utilisez la hotte au réglage le plus bas possible, alors que les émanations de cuisson doivent bien sûr être incluses dans le flux d'air de l'extraction.

- Veillez à ce que le filtre reste en place suffisamment longtemps après la cuisson dans le temps de latence, à faible intensité. pour éliminer toutes les odeurs. Lorsque la source d'odeur est encore présente, le filtre PlasmaMade élimine l'odeur.
- Sa durée de vie est d'environ 9 000 heures. A raison d'une utilisation moyenne de 2 heures par jour, la durée de vie est d'environ 12,5 ans.

Informations de sécurité

Attention : La fiche d'alimentation est le principal dispositif de déconnexion ! Les autres interrupteurs de l'appareil sont fonctionnels et ne permettent pas de déconnecter l'appareil de la source d'alimentation.

Toujours ventiler lors de l'utilisation de la recirculation.

Emballage

Ouvrez l'emballage et retirez le PlasmaMade E-Filtre. Contrôlez que le filtre soit en bon état avant le montage. Conservez l'emballage jusqu'après le contrôle du bon fonctionnement, pour le cas où il serait nécessaire de renvoyer l'appareil. Par la suite, veillez à recycler l'emballage plutôt que le mettre au rebut.

L'emballage comprend les composants suivants:

- PlasmaMade E-Filtre GUC1225
- Instructions de montage et d'utilisation
- Adaptateur réseau et câble (1.5 m de long (60")) avec fiche
- Adaptateur de montage ø 125 (4.92"), art.nr. 23
- 3 Chevilles de 5 mm
- 3 Vis DIN 7981, 4.2 x 25 mm
- Support de montage, art .021 en art. 022
- Adaptateur de montage ø 152 mm (6") à ø1 50mm. (5.91") art. 024

Fonctionnement

Le filtre à air PlasmaMade E-Filtre est équipé d'un Active Air Controlled System , un capteur qui réagit au flux d'air. Celui-ci active automatiquement le PlasmaMade E-Filtre lorsque la hotte d'aspiration est enclenchée. Les voyants de contrôle sur le dessus du filtre indiquent s'il est activé ou éteint

- A. Voyant de contrôle rouge : connecté au réseau électrique.
- B. Voyant de contrôle bleu : indication du débit d'air, le filtre fonctionne.

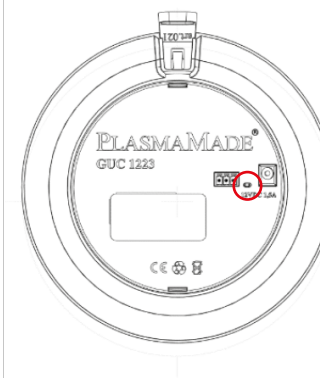

Entretien

S'il est installé conformément aux instructions, le PlasmaMade E-Filtre ne demande que très peu d'entretien. Le PlasmaMade E-Filtre se nettoie lui-même, automatiquement, au moment où il est mis en marche. Si l'extérieur ou le capteur sont sales ou empoussiérés, on peut les nettoyer tout simplement avec un aspirateur. Le filtre n'a aucun élément à remplacer périodiquement. Vous devez suivre les instructions d'entretien de votre hotte. Les filtres à graisse de votre hotte aspirante doivent être de bonne qualité et nettoyés régulièrement. Cela évite la contamination du E-technology Filtre.

Instruction d'installation

Le PlasmaMade E-Filtre peut être utilisé sur presque toutes les unités d'aspiration existantes et nouvelles. Vous avez besoin d'une prise de courant à une distance appropriée. (110 V et mise à la terre non nécessaire).

En outre, l'unité d'extraction doit être adaptée à la recirculation (la cheminée ou la pièce dans laquelle le filtre est placé doit comporter une ouverture à travers laquelle l'air filtré peut être renvoyé). Nous vous recommandons de ne pas placer cette ouverture vers le mur ou le plafond ou à une distance minimale de 500mm (19.69").



Attention!

Il est important que l'air filtré ne quitte la pièce dans laquelle le filtre est monté via cette ouverture / grille / plinthe abaissée, et qu'il ne puisse pas s'échapper par des fissures, d'autres ouvertures, armoires ou tiroirs. Le principe de recirculation est alors interrompu, le débit d'air n'est plus constant.

Si vous placez le PlasmaMade E-Filtre dans une pièce qui n'est pas complètement étanche à l'air et où l'air expiré peut s'échapper non seulement par une grille / socle abaissé, mais aussi par d'autres moyens, assurez-vous que le filtre est placé dans un caisson ou une anse et dans les conduits est conduit à l'ouverture / grille.

Instructions de montage

Montage de la hotte installation d'extraction

La hotte installation d'extraction doit être montée de façon à permettre la remise en circulation de l'air aspiré, conformément aux instruction du fabricant.

Montage sur le carter moteur

Montez le filtre PlasmaMade avec précaution et mettez-le à niveau sur le boîtier du moteur en utilisant : en tournant la bague de serrage dans le sens des aiguilles d'une montre. Si nécessaire, utilisez la vis fournie pour fixer la bague de serrage. Placez l'adaptateur secteur dans le filtre plasma (en haut) et dans la prise murale. Après avoir activé le moteur de la hotte aspirante, le filtre commence à fonctionner automatiquement. La lumière devient bleue.

Étape 1A

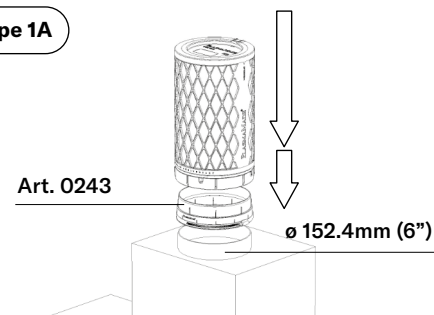

Étape 1B

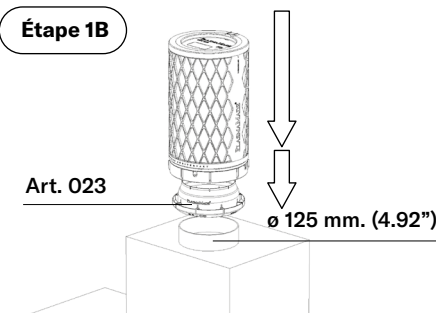

Étape 2

Tourner la bague pour l'installer

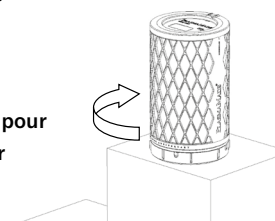

Étape 3

Installer la fiche dans la prise

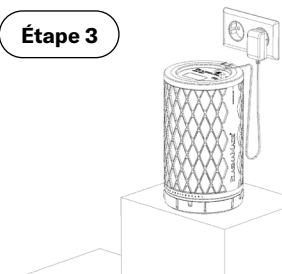

Montage mural

À l'aide d'un niveau à bulle, tracez une ligne perpendiculaire à l'endroit où vous souhaitez fixer le filtre avec support mural. Utilisez le support mural pour déterminer les positions de perçage et fixez le support mural (art.022) au mur au moyen de chevilles et vis fournies 4,2 x 25 mm. Le filtre Plasmamade peut être monté dessus.

Étape 1

Monter le support contre le mur

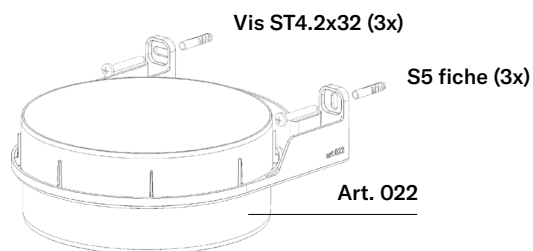

Étape 2

Placer l'appareil sur le support de montage



Étape 3

Tourner la bague pour l'installer

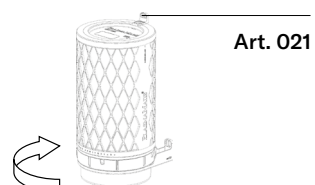

Étape 4

Installer le tube

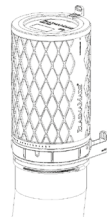

Étape 5

Installer la fiche dans la prise



Tube et matériel de montage du tube non inclus

Pannes

Les réparations ne doivent jamais être entreprises par une personne non qualifiée, qui risque une secousse électrique! Si l'appareil tombe en panne, débranchez la fiche d'alimentation et contactez notre service clientèle.

Panne	Cause possible	Solution
L'appareil ne se met pas en marche.	La fiche n'est pas branchée sur le réseau d'alimentation.	Branchez la fiche.
	Panne de courant.	Contrôlez si les autres appareils branchés sur le même circuit fonctionnent.
	Fusible sauté ou défectueux.	Contrôlez que le tableau d'alimentation es ten ordre, particulièrement le fusible protégeant l'appareil.
La lumière rouge clignote.	Le filtre est surchargé.	Coupez le courant; l'électronique se réinitial-ise automatiquement.
La lumière bleue clignote en mode de fonctionnement.	Est atteint le temps de nettoyage du filtre maximum.	Hotte éteindre son tour sur le capot la nouveau après 1-2 minutes.
La lumière continue de clignoter.	La durée maximale de vie du filtre est atteinte.	Achetez un nouveau filtre.

Si l'erreur n'est pas résolue après avoir effectuée ces opérations, contactez notre service clientèle.

Déchets et environnement



Le PlasmaMade E-Filtre satisfait les exigences de la directive européenne relative aux déchets d'équipements électriques et électroniques (DEEE). Cette directive contient les dispositions de l'Union européenne concernant la reprise et la prise en charge d'appareils électriques usagés.

Veillez également à recycler l'emballage plutôt que le mettre au rebut.

Données techniques

diamètre extérieur \varnothing 165 mm. (6.50")

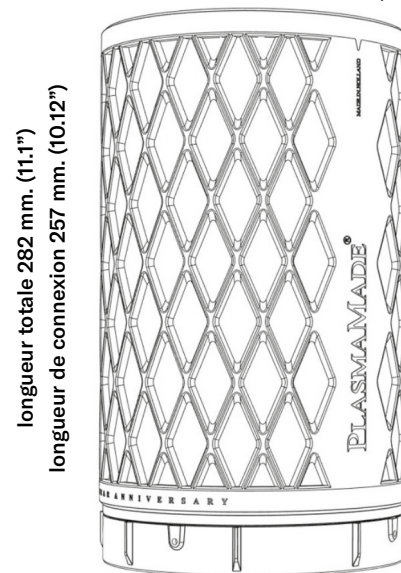

longueur totale 282 mm. (11.1")
longueur de connexion 257 mm. (10.12")

Art. 022

connexion \varnothing 147 - 151 (5.79 - 5.95")
et \varnothing 121 - 125 mm. (4.76 - 4.92")

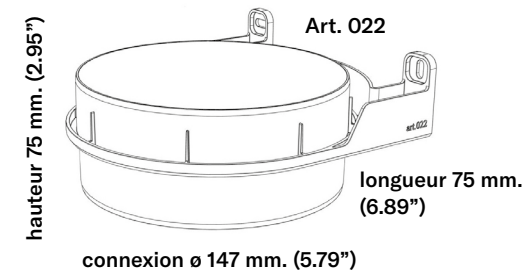

hauteur 75 mm. (2.95")

Art. 022

longueur 75 mm. (6.89")

connexion \varnothing 147 mm. (5.79")

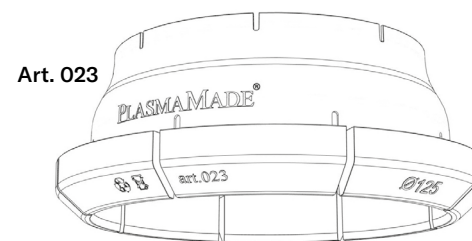

Art. 023

hauteur 59 mm. (1.14")

connexion \varnothing 121 - 125 mm. (4.76 - 4.92")

UE, Royaume-Uni, États-Unis et Canada

Le PlasmaMade GUC1225 a été testé par rapport aux normes harmonisées/désignées pertinentes et est conforme aux exigences essentielles et autres exigences pertinentes harmonisées/désignées et sont conformes aux exigences essentielles et aux autres exigences pertinentes de la directive relative aux équipements hertziens (RED) (2014/53/UE) et du règlement relatif aux équipements hertziens (RER) (S.I. 2017/1206).

Le produit, avec son module actuel à l'intérieur, est autorisé à porter les marques CE et UKCA, ainsi qu'une Déclaration de Conformité (DoC) est disponible sur la page web du produit. page web du produit, accessible à partir de www.plasmamade.com

Technologie	Bluetooth LE	IEEE 802.11b/g/n (20/40MHz)
Gamme de fréquences	2402-2480 MHz (40 canaux)	2412-2472 MHz (13/9 canaux)
Bande de fréquences		
Pmax1	4.3 dBm	15.8 dBm



La valeur moyenne pondérée d'ozone (TWA) sur 8 heures pour ce produit est de 0,0235 ppm lors d'un test en gaine conforme à la norme ASHRAE 52.2. Pour plus d'informations, consultez les consignes de sécurité du manuel.

PLASMA MADE[®]

breathe better, live better.



GUC1225

plasmamade.com